

**Anbauanleitung:** Dachträger Halterset für Dacia Duster III / Bigster mit modularer Reling und fester Reling

**AL:** 2446-01

**Best.Nr.:** 50-T1101020

**Montagezeit:** ca. 90 min.

***Hier sehen sie die fertig montierte Plattform .***

***Bevor sie mit der Montage beginnen, lesen sie bitte diese Anleitung und das Benutzerhandbuch der Plattform gut durch.***

***Bitte prüfen Sie die Schraubverbindungen in regelmäßigen Abständen und ziehen Sie sie gegebenenfalls nach!***

*Here you can see the fully assembled platform.*

*Before starting assembly, please read these instructions and the platform user manual carefully.*

*Please check the screw connections at regular intervals and retighten them if necessary!*



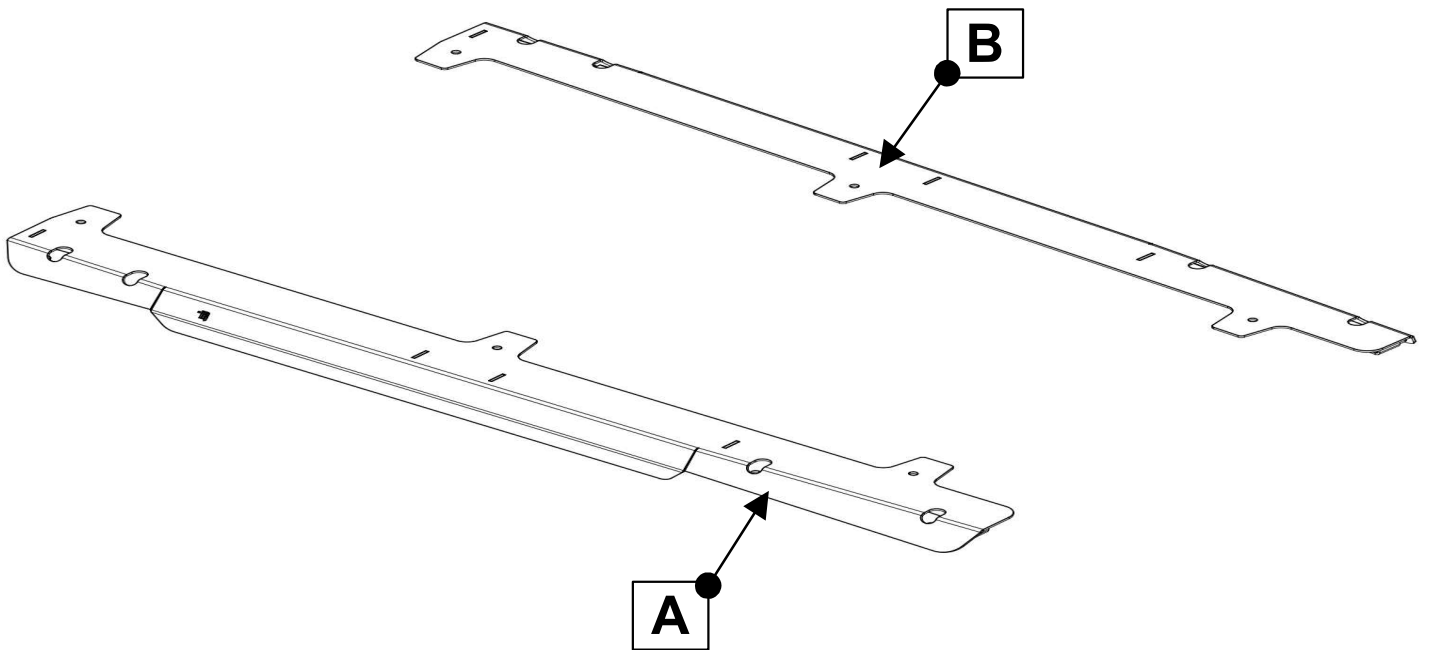

## Stückliste

\*\*\*50-T110102\*\*\*

## Schraubensatz

1x Halter rechts (A)  
1x Halter links (B)

1x 50-SP309, RhinoRack Bot Kit (6 Stk)  
1x 50-1262100, RhinoRack Pioneer 6,  
1500x1240mm

1x Anbauanleitung AL2403

**Bei modularer Reling:**  
8x Zylinderschraube M8x20  
8x Scheibe M8  
8x Federring M8

**Bei fest montierter Reling:**  
6x Schraube M8 x 30  
6x Zahnscheibe M8  
6x Scheibe M8 x 20  
6x Sperrzahnmutter M8

Schrauben Anzugsmomente	
Schraubengröße	Güteklasse - 8.8
M6	10 Nm
M8	25 Nm
M10	50 Nm
M12	87 Nm
M14	138 Nm
M16	210 Nm

**Montage bei Fahrzeugen mit modularer Reling (Bilder 1 – 6)**  
*Installation on vehicles with modular roof rails (Figures 1–6)*

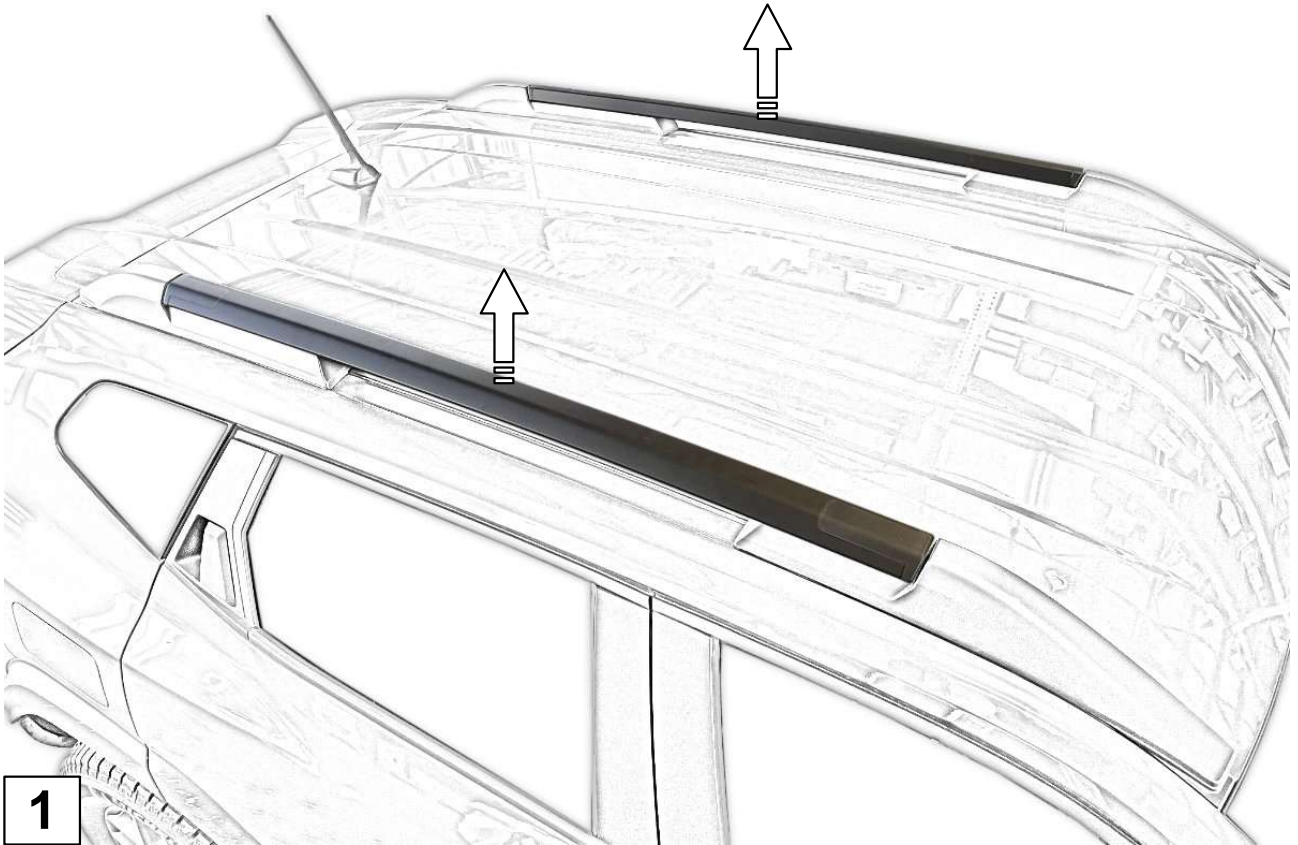

**2**

**Schraube vorne entfernen! / Remove the front screw!**

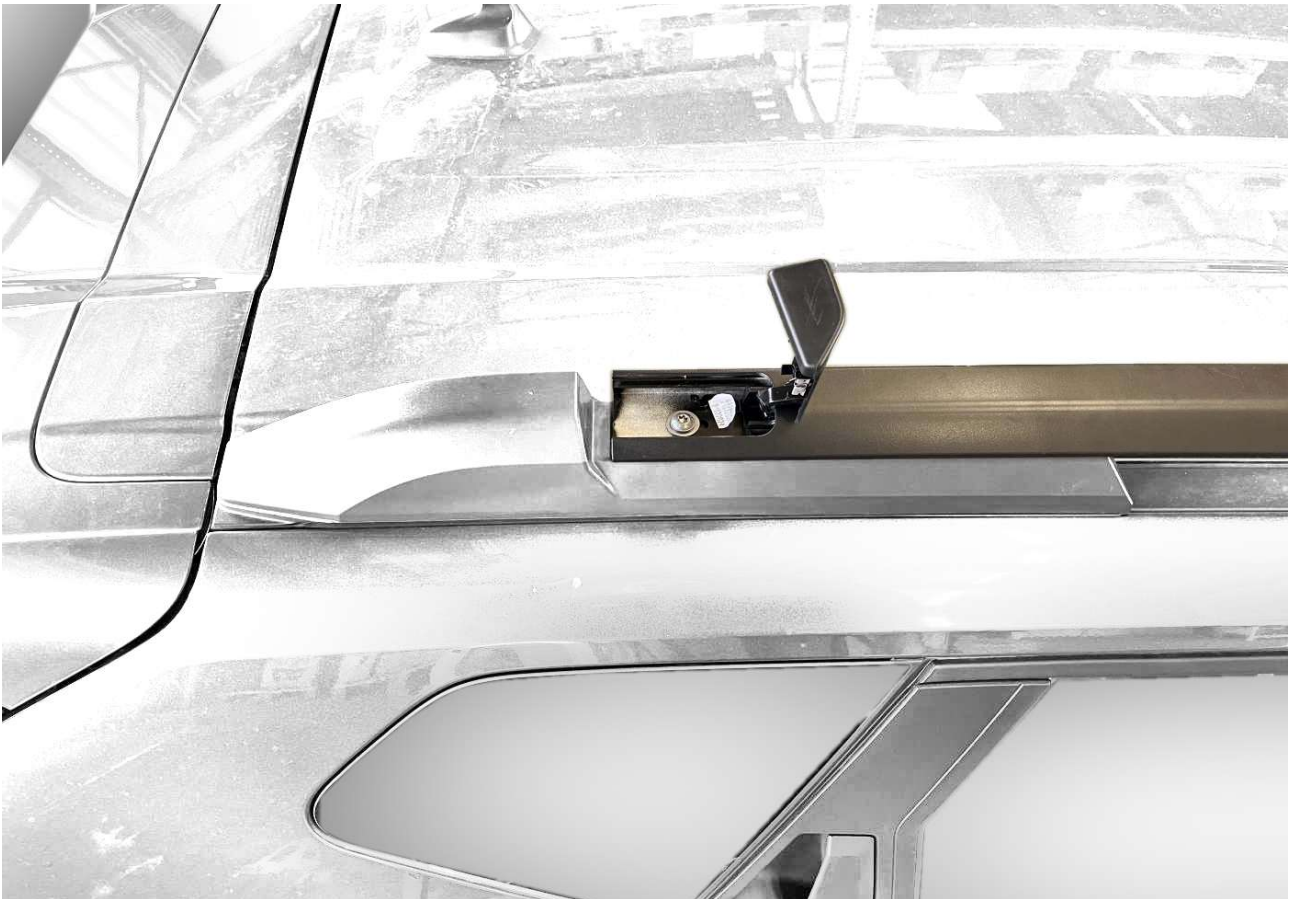

**3**

**Schraube hinten entfernen! / Remove the rear screw!**

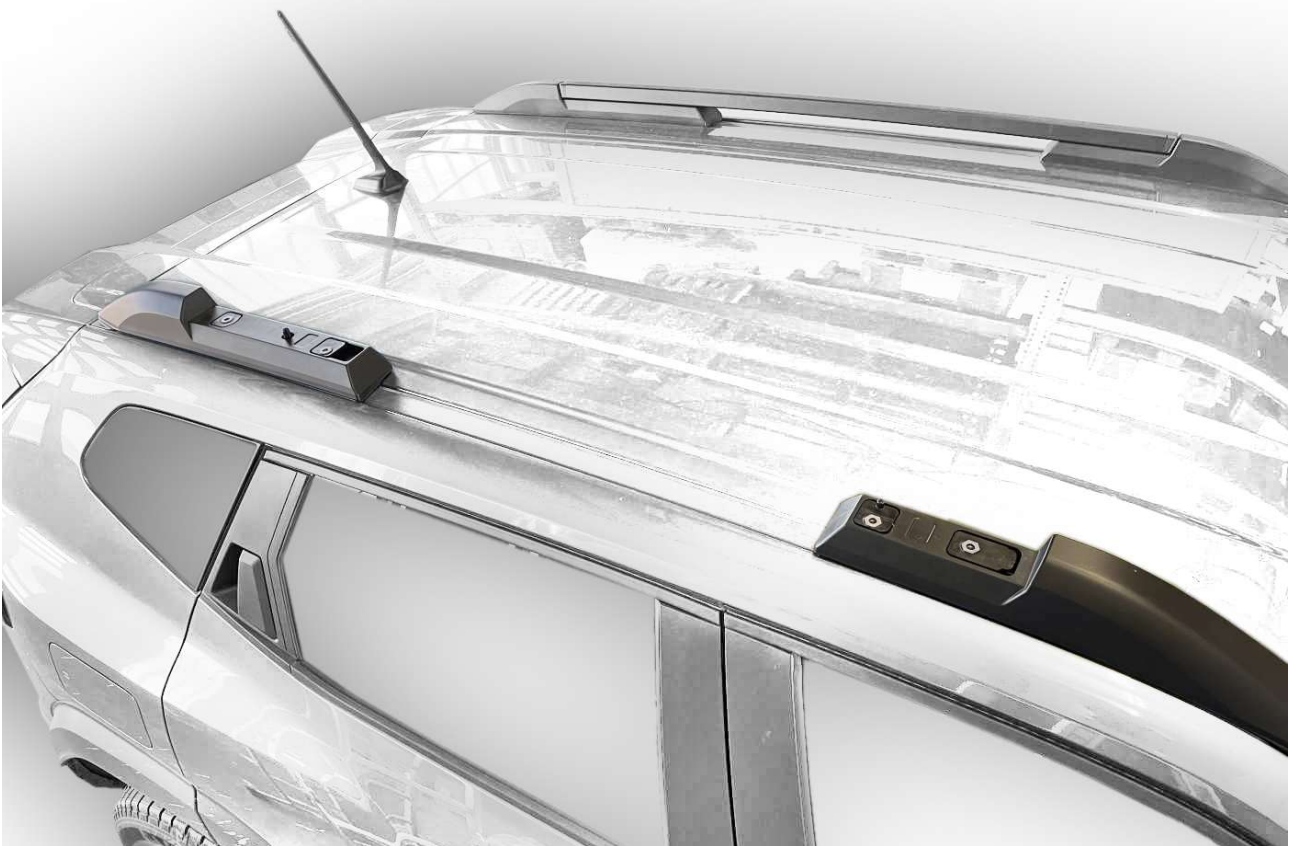

**4**

**Reling entnehmen! / Remove the railing!**

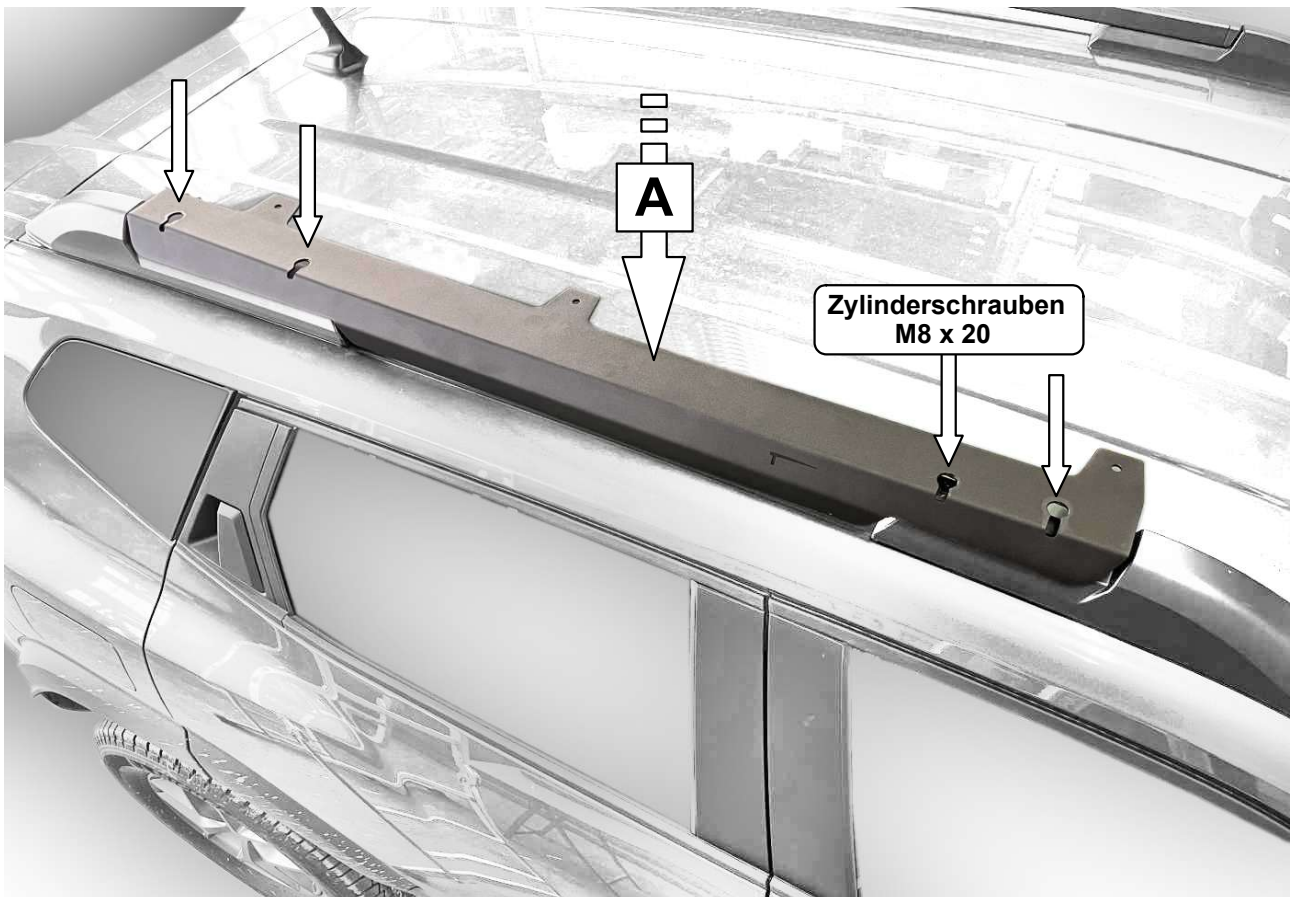

**5**

**Halter rechts platzieren und mit den Schrauben M8x20 befestigen!**  
*Position the holder on the right and fasten with the M8x20 screws!*

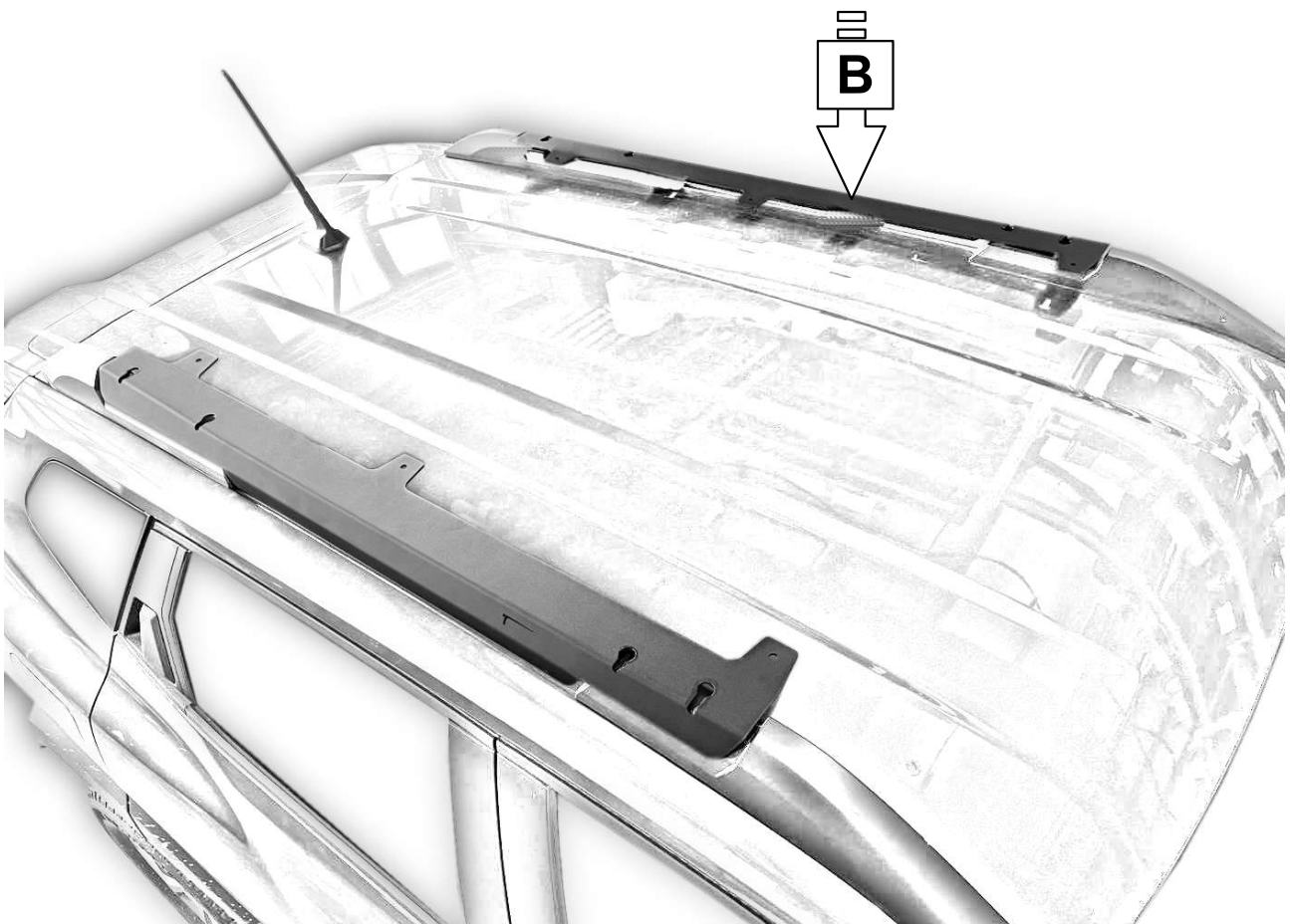

**6**

**Die gleichen Schritte an der linken Seite / The same steps at the left!**

**Montage bei Fahrzeugen mit fest montierter Reling (Bilder 7 – 15)**  
*Installation on vehicles with permanently mounted roof rails (Figures 7–15)*



**7**

**Dachhimmel absenken! (Herstellerangaben beachten!)**  
*Lower the headliner! (Follow the manufacturer's instructions!)*



**8**

**Dachreling abschrauben! / Unscrew the roof rails!**

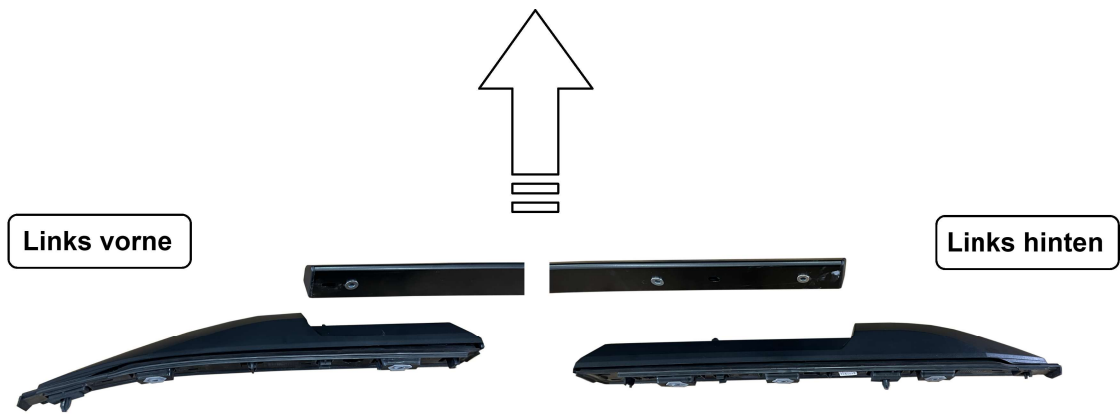

**9**

**Verbindungsstrebe entfernen!** *Remove the connecting strut!*  
**Diesen und alle folgenden Schritte auch für die rechte Seite ausführen!**  
*Repeat this and all the following steps for the right side as well!*

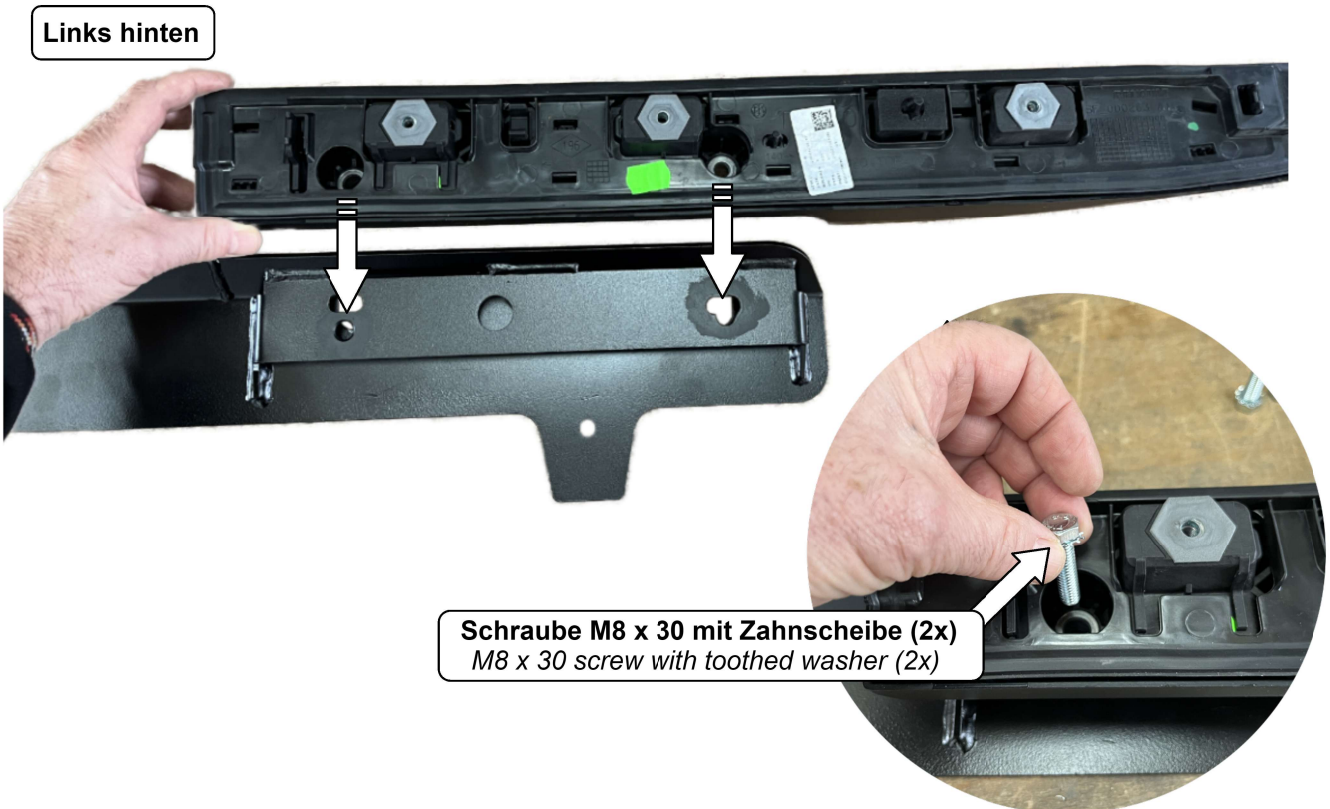

**10**

**Hinterteil auf die Trägerschiene setzen die Schrauben platzieren!**  
*Place the back panel on the mounting rail and insert the screws!*

Links hinten

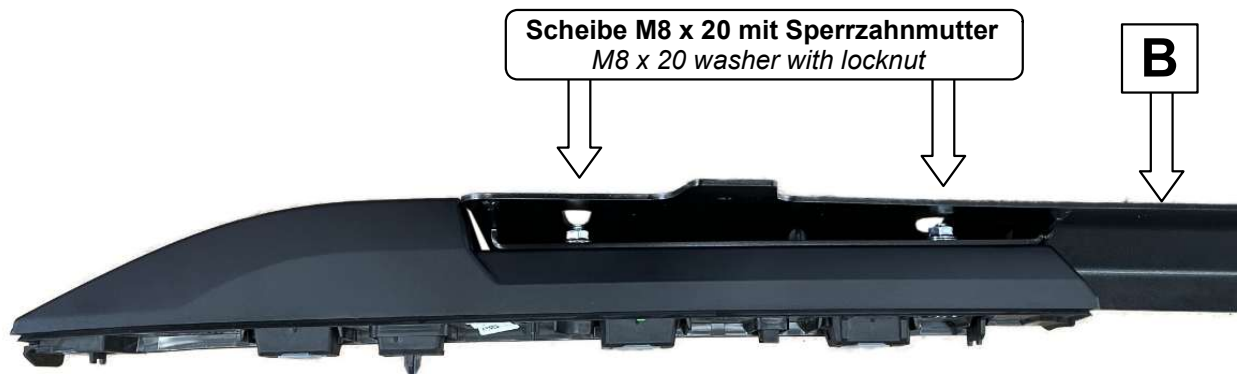

11

**Teile verschrauben und handfest anziehen!**  
*Screw the parts together and tighten them by hand!*

Links vorne

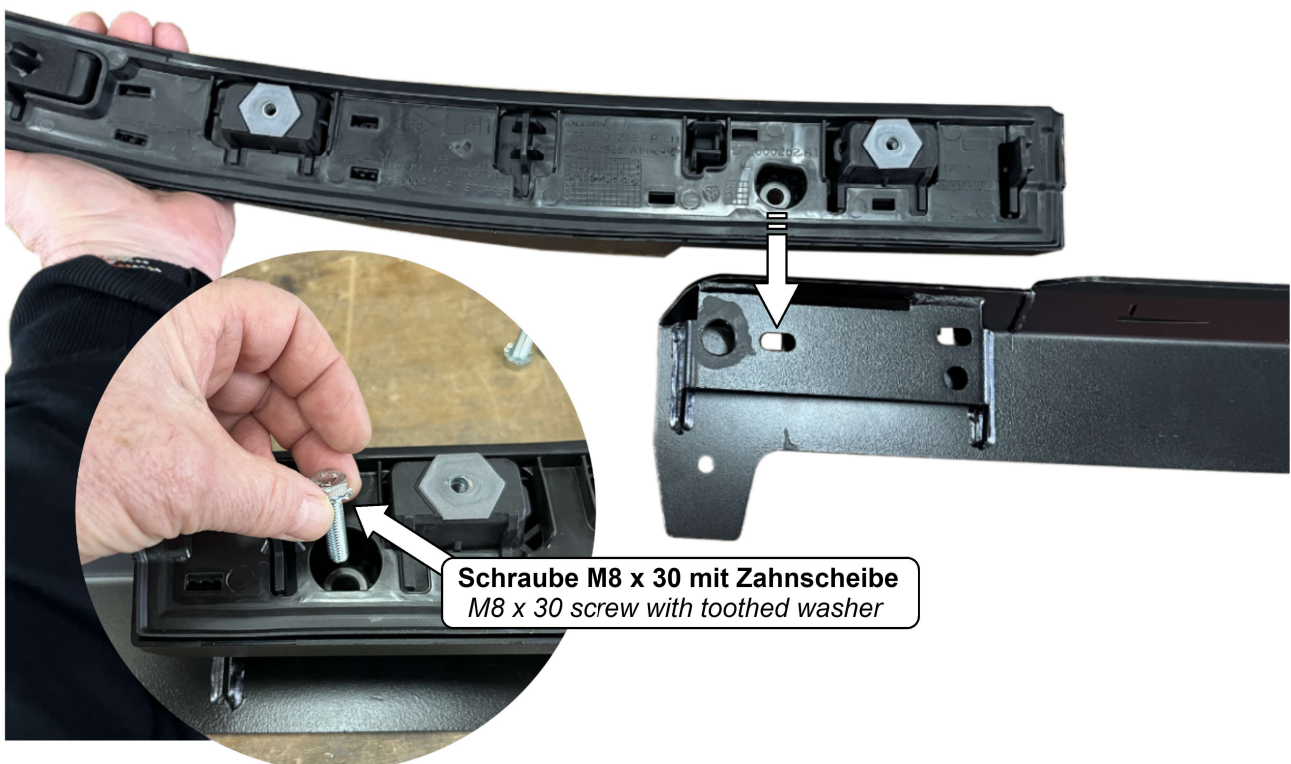

12

**Vorderteil auf die Trägerschiene setzen die Schraube platzieren!**  
*Place the front section onto the support rail and insert the screw!*

Links vorne

Scheibe M8 x 20 mit Sperrzahnmutter  
M8 x 20 washer with locknut



13

**Teile verschrauben und handfest anziehen!**  
*Screw the parts together and tighten them by hand!*

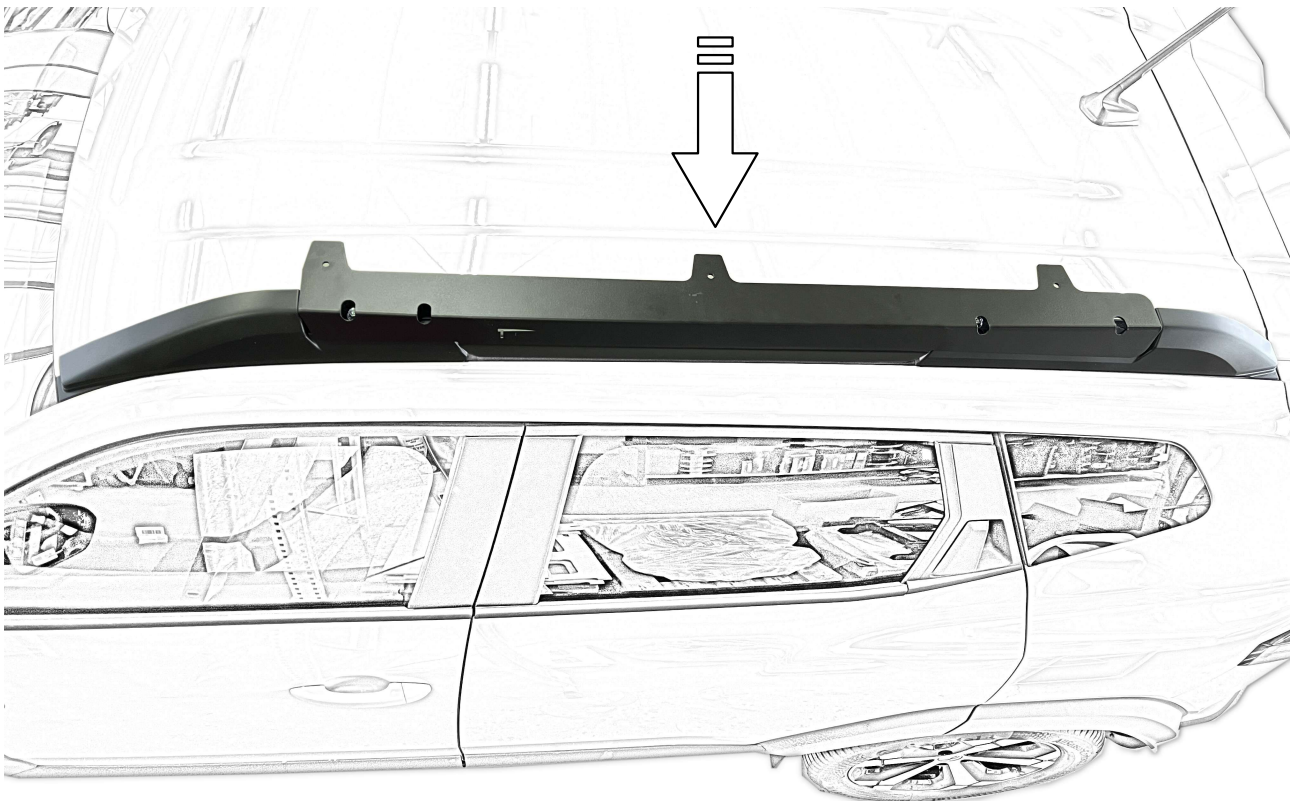

14

**Reling aufsetzen, wieder verschrauben und alle Muttern festziehen!**  
*Reinstall the railing, screw it back in place, and tighten all the nuts!*



**15**

**Reling aufsetzen, wieder verschrauben und alle Muttern festziehen!**  
*Reinstall the railing, screw it back in place, and tighten all the nuts!*

Hinten / rear



**16**

**Plattform Einstellmaße Dacia Duster**  
*Platform adjustment dimensions Dacia Duster*

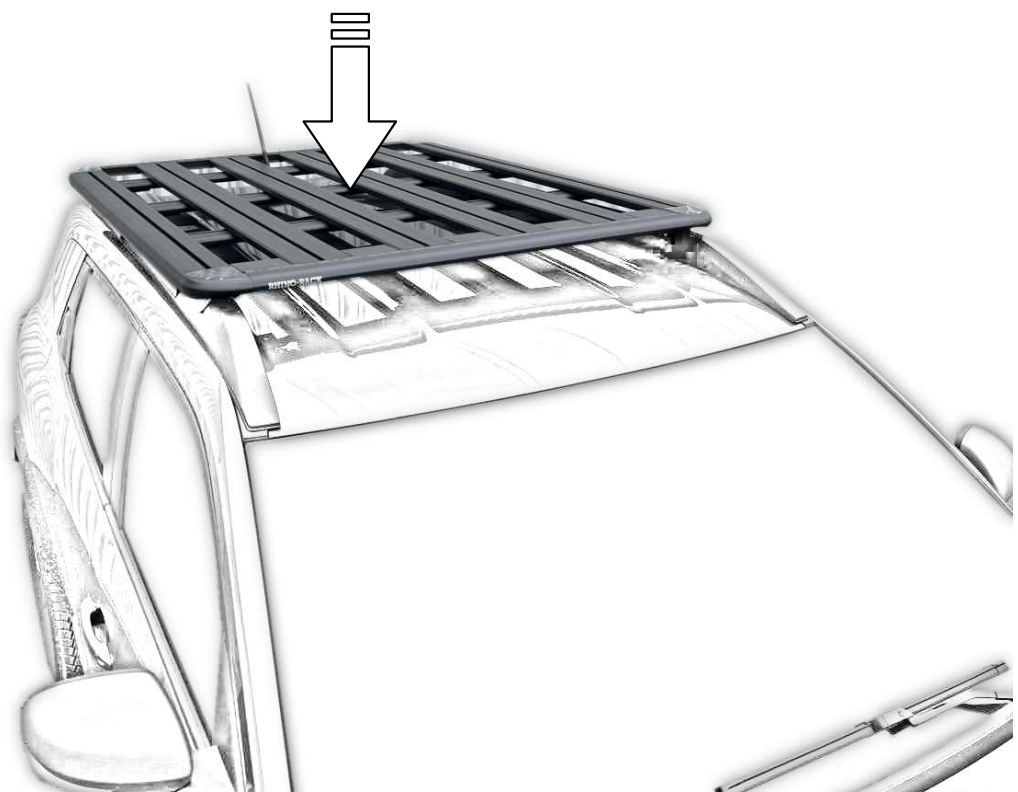
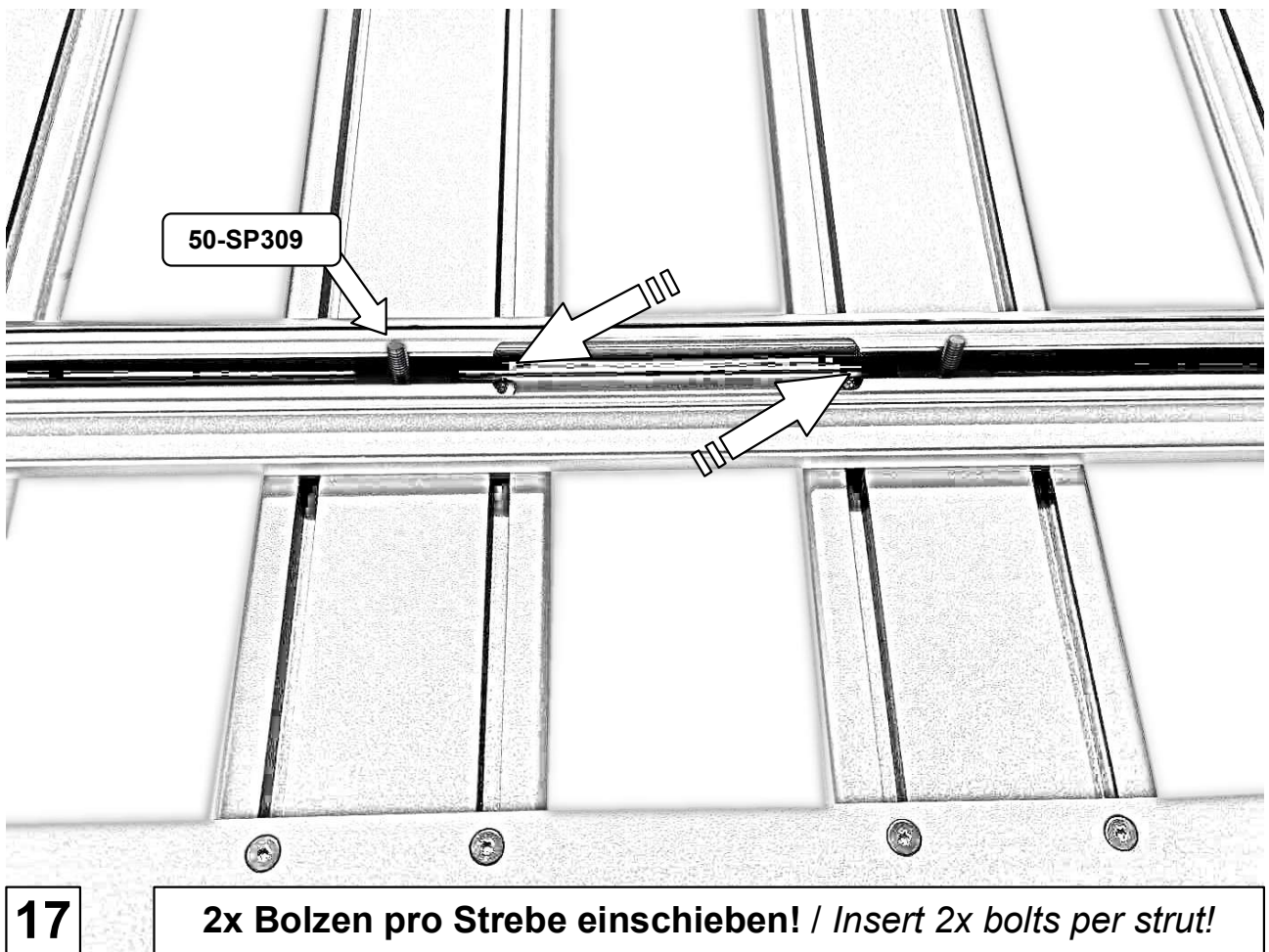

**18** Plattform mit den Bolzen auf den Haltern platzieren!  
Place the platform with the bolts on the brackets!

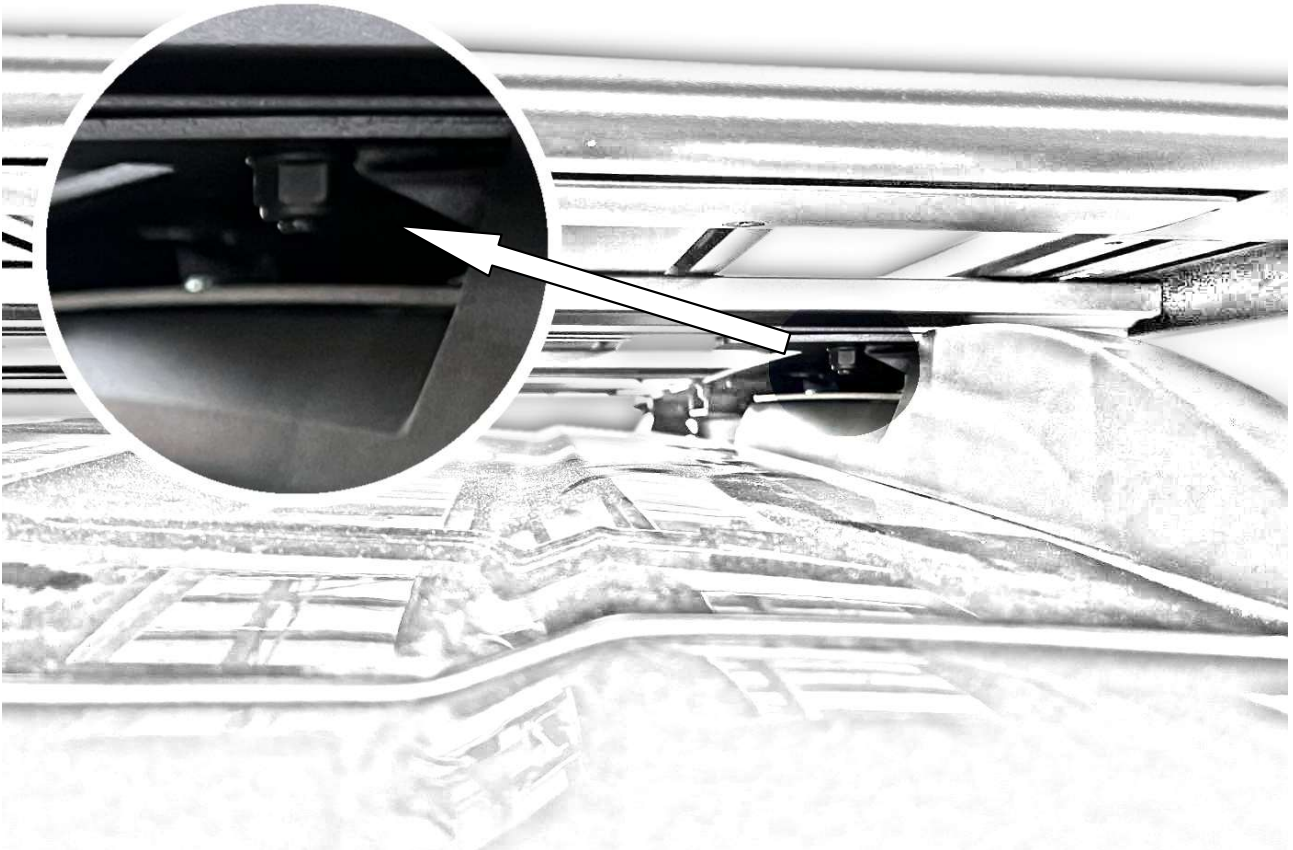

**19**

**Plattform verschrauben! / *Screw the platform!***